

NRO	NIMITYS	MATERIAALI	PAKSIUS	KANTAVUUS	USJOM.
1	Päällyste	Ab 16/100	40	2500	
2	Päällyste alaosa	Abk 22/180	60	2500	
3	Kantava	M 0-32	150	280	
4	Jakava	M 0-65	500	280	
5	Suodatin	M 0-90	500	280	
6	Suodatinkangas	3			
7	Piennartäyte	M 0-16			
8	Luisakatäyte	Leikkausmassa			
9	Verhous	Nurmi			

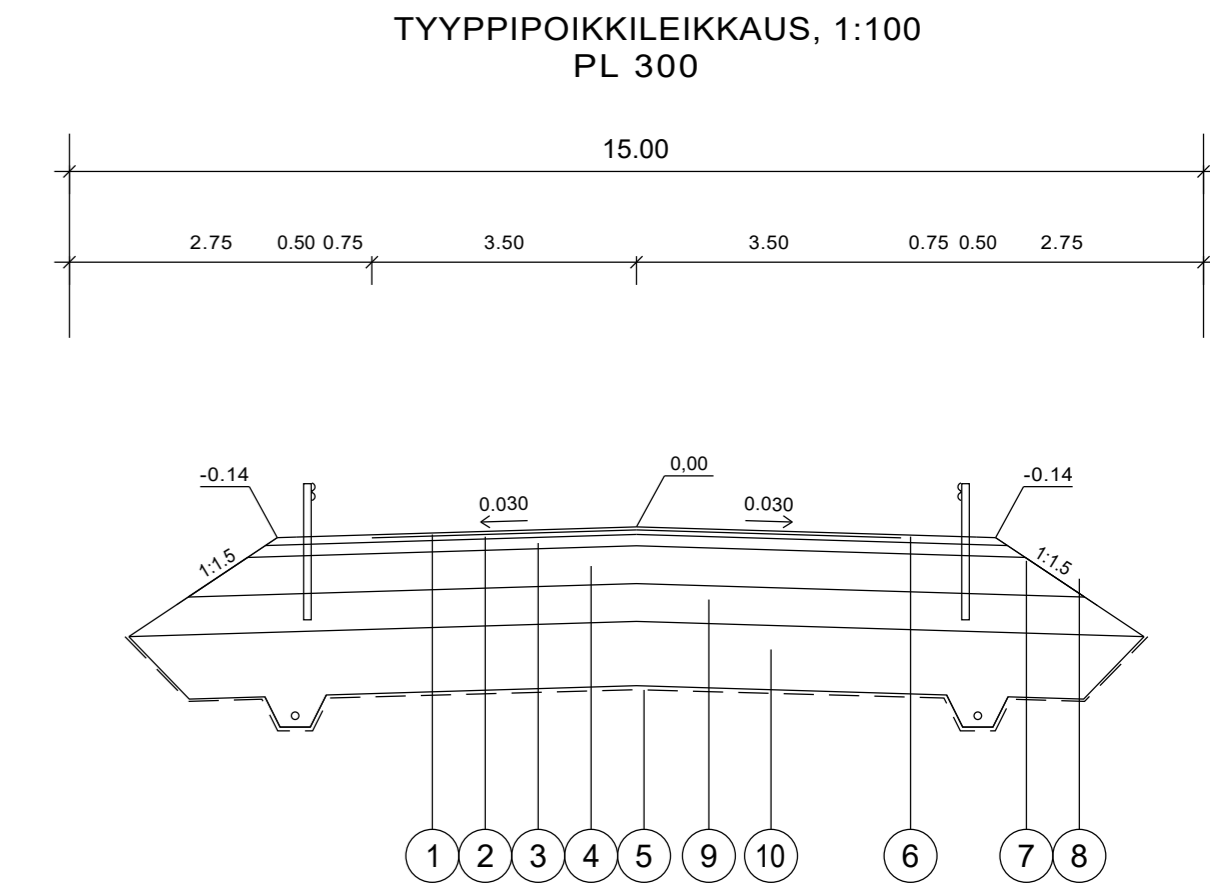

NRO	NIMITYS	MATERIAALI	PAKSIUS	KANTAVUUS	USJOM.
1	Päällyste	Ab 16/100	40	2500	
2	Päällyste alaosa	Abk 22/180	60	2500	
3	Kantava	M 0-32	150	280	
4	Jakava	M 0-65	500	280	
5	Suodatin	M 0-90	500	280	
6	Piennartäyte	M 0-16			
7	Luisakatäyte	Leikkausmassa			
8	Verhous	Nurmi			
9	Suodatin	M 0-90	500	280	
10	Massanvaihto	*kts. työselostus			

Tilaaaja ja suunnittelukohte		Piiirustuksen sisältö		Mittakaavat
Kurikan kaupunki Sepänkatu ja Trikookuva		1, PITUUSLEIKKAUS TYYPPIPOIKKILEIKKAUS		1:1000/100 1:100
Aluetaito Oy Asemakatu 1, 62100 LAPUA etunimi.sukunimi@aluetaito.fi www.aluetaito.fi p. 040-8383 281		Koordinaatti- ja korkeusjärjestelmä	Työn ja piirustuksen n:o	
28.11.2024 Miika Väärämäki		ETRS GK22 N2000	10063.121	